

Bohrstativ KF 1000

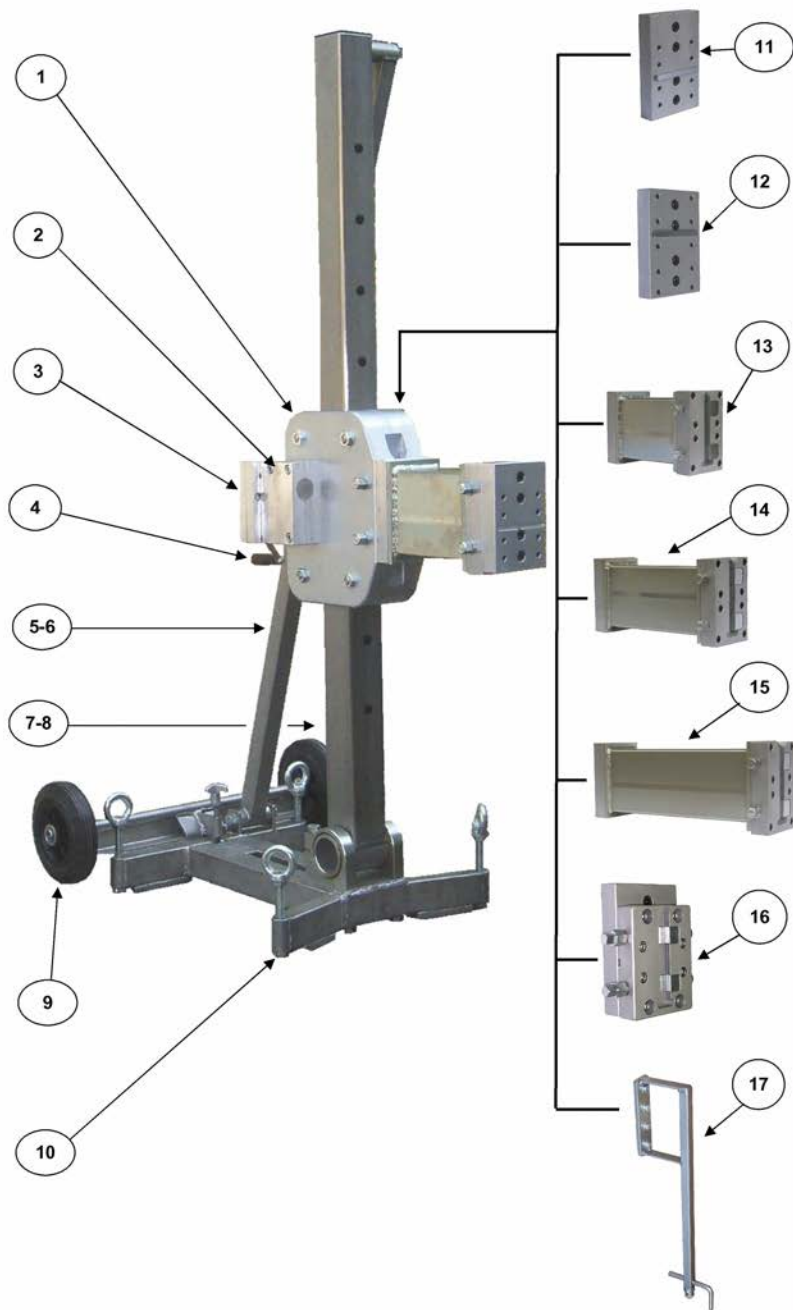

Komponenten und Teileliste KF 1000

Pos.	Bezeichnung	Art.Nr.	Stück
1	Gehäuse kpl.	1000.1.0 K	1
2	Schneckengetriebe kpl.	1000.2.0 K	1
3	Stirnradgetriebe kpl.	1000.3.0 K	1
4	Kurbel kpl.	1000.5.0 K	1
5	Abstützung 1450 mm kpl.	1000.8.0 K	1
6	Abstützung 2000 mm kpl.	1000.8.01 K	1
7	Führungssäule 1450 kpl m. Gelenkschelle	1000.6.0 K	1
8	Führungssäule 2000 kpl m. Gelenkschelle	1000.6.020 K	1
9	Radachse kpl.	1000.12.0 K	1
10	Fußkonsole VA kpl.	1000.9.0 K	1
11	Bohrmotorplatte kpl. für Weka Motore	1000.4.0 K W	1
12	Bohrmotorplatte kpl. für Cardi Motore	1000.4.0 K C	1
13	Schnellwechselfernstück 200 kpl. D 1000	1000.10.01 BDG K	1
14	Schnellwechselfernstück 300 kpl. D 1200	1000.10.02 BDG K	1
15	Schnellwechselfernstück 400 kpl. D 1400	1000.10.03 BDG K	1
16	Schnellwechselfernst. f. Motore bis 5,3 KW kpl.	1000.10.04 BG K	1
17	Bohrm.Anzeiger Motorabs.115-150 mm kpl	250.10.2 K	1

Technische Daten Stativ KF 1000:

Max. Bohrdurchmesser	1000 mm
Schlittenvorschubweg	1080 mm
Gewicht	65 kg
Gesamthöhe mm	1650
Motorleistung max.	8,0 KW
Übersetzungsverhältnis	1:51/1:21

Mehr Informationen finden Sie auf: www.flei-ka.de

Besuchen Sie uns auch auf: www.facebook.com/fleikasoyen